

Deshydrateur Recusorb **RL-61, 61 ICE, 61L, 61L ICE**



Capacité de déshumidification à 20°C / 60 % HR

7,5 - 11,5 kg/h

Débit d'air sec

1300 - 2100 m³/h

- Excellente performance tous climats
- Récupération de chaleur intégrée
- Raccord de gaines
- Filtre F7
- Chassis tout inox
- Rotor D-MAX très performant
- Options disponibles:
 - Contrôle des débits d'air par un variateur de fréquence
 - Protection du filtre
 - Régulation linéaire de la capacité de déshumidification
 - Contrôle de l'humidité intégré
 - Entrées d'air isolées

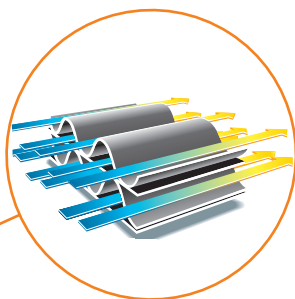

Détail d'une roue dessicante Seibu Giken. La multitude des canaux d'air permet d'extraire l'humidité avec une réelle efficacité.

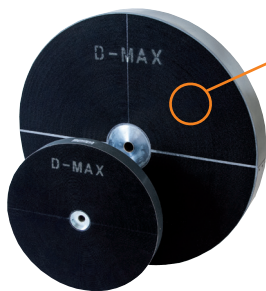

World leaders in dehumidification.

DONNEES TECHNIQUES

Deshydrateur type	RL-61	RL-61 ICE	RL-61L	RL-61L ICE
Capacité nominale ¹ (kg/h)	7,5	8	11	11,5
Débit d'air sec ² (m ³ /h)	1300	1600	1800	2100
Pression statique disponible (Pa)	650	600	400	500
Débit d'air humide ² (m ³ /h)	280	280	420	420
Pression statique disponible (Pa)	300	300	300	300
Puissance de régénération ³ (kW)	9	9	13,5	13,5
Consommation électrique maxi (kW)	10,2	10,9	15,6	16,3
Fusible 3 x 400V 50Hz (A)	25	25	25	32
Poids (kg)	130	130	132	132

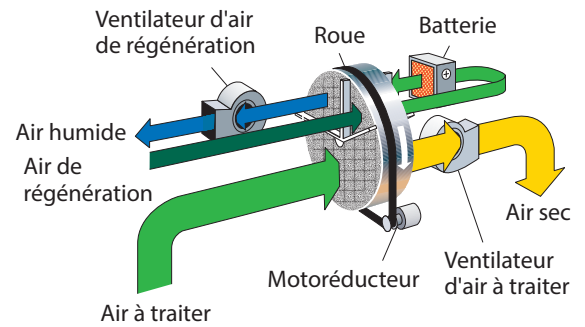

1. Valable pour des conditions d'entrée de 20°C/60 % HR, et débits d'air nominaux. Pour des conditions d'air différentes, la capacité sera calculée à l'aide du diagramme de correction ci-dessous.
2. Débit d'air avec une densité de 1.20 kg/m³.

DIAGRAMME DE CORRECTION

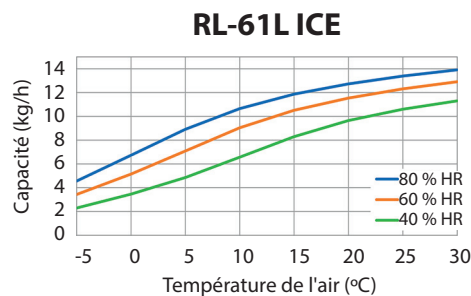
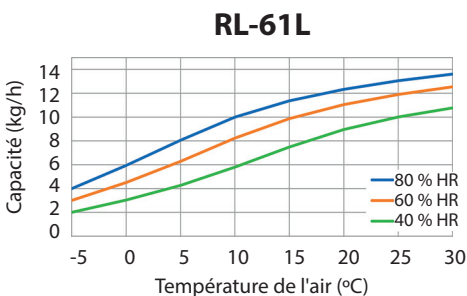
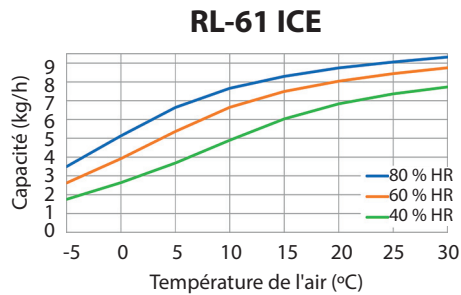
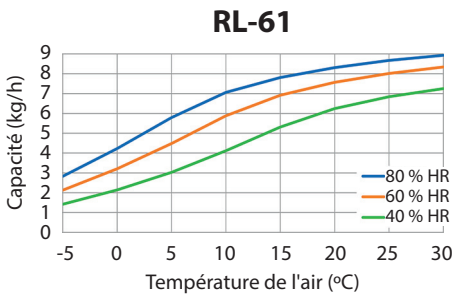

La Température de l'air sec au débit nominal est calculé suivant: (ou C est la capacité en kg/h du diagramme ci-dessus)

RL-61:

$$T_{\text{sortie}} = T_{\text{entrée}} + C \times 1,6 + 3$$

RL-61 ICE:

$$T_{\text{sortie}} = T_{\text{entrée}} + C \times 1,3 + 3$$

RL-61L:

$$T_{\text{sortie}} = T_{\text{entrée}} + C \times 1,2 + 3$$

RL-61L ICE:

$$T_{\text{sortie}} = T_{\text{entrée}} + C + 3$$

DIMENSIONS

Changement sans préavis. Télécharger le plan d'installation sur www.dst-sg.com

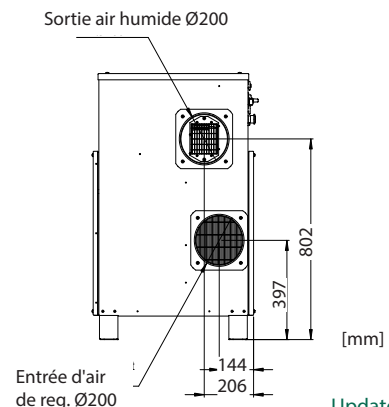
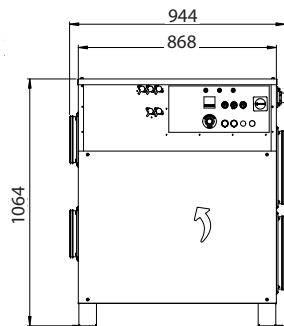
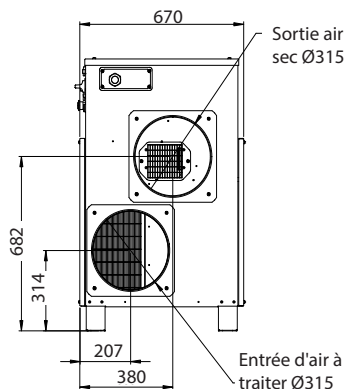

Updated 24.10